

1

GEWOON ZELF UW GLASPAKKET INSTALLEREN.

**STAP VOOR STAP UW
GLASPAKKET
INSTALLEREN**



Welkom bij Caiway.

Hartelijk dank voor uw keuze voor een glaspakket van Caiway. In deze installatiehandleiding vindt u alle informatie om het pakket zelf te kunnen installeren.

Installeer het glaspakket.

- Bereid de installatie voor
 - Sluit het glasmodem aan
 - Sluit internet aan
 - Activeer het glaspakket
-
- Sluit de telefoon aan
 - Sluit de televisie aan
 - Extra's
 - Mijn Caiway

Wanneer kunt u het glasmodem installeren?

U kunt het pakket vanaf de geplande wensdatum installeren.

Tip

Installeer en activeer het glaspakket zo snel mogelijk na het aangegeven moment. Zo voorkomt u dat u betaalt voor diensten waarvan u nog geen gebruik maakt.

Tip

U kunt ons een bericht sturen via WhatsApp op 088 2249 111. Voeg het nummer toe aan uw contacten en stuur ons een bericht.

1. Bereid de installatie voor.

Voordat u gaat installeren, kunt u de volgende voorbereidingen alvast doen:

- Lees de installatiehandleiding door en bekijk de instructievideo's op ons YouTube kanaal: www.caiway.nl/installatievideo
- Bepaal of er kabels (door)getrokken moeten worden. Bekijk de tips achterin deze handleiding.
- Het glasmodem heeft stroom nodig. Zorg ervoor dat er een stopcontact aanwezig is.
- Controleer de inhoud van het glaspakket (zie de pagina hiernaast).

Tip

Heeft u hulp nodig van een professionele monteur? Dan kunt u gebruikmaken van onze installatieservice. Informatie hierover vindt u in bijgeleverde flyer en op www.caiway.nl/installatieservice

Let op!

Tijdens de installatie heeft u tijdelijk geen beschikking over internet. Heeft u voor telefonie gekozen, dan bent u tijdelijk niet bereikbaar via de vaste telefoonlijn.

Hoe ziet de installatie van de glasmodem eruit?

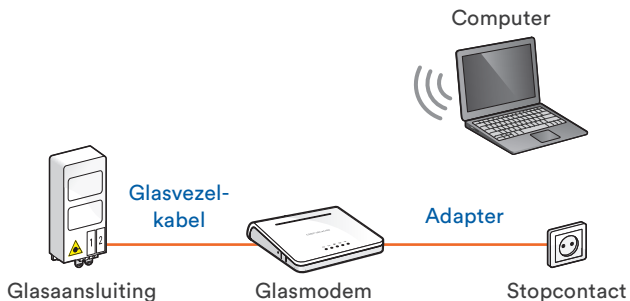

1.1 Controleer de inhoud van het glaspakket.

Controleer, voordat u met installeren begint, of het glaspakket alle onderdelen bevat. Is het glaspakket niet compleet? Neem dan contact op met de Caiway Klantenservice via 088 2249 111.

A

- Installatiehandleiding (deze handleiding)
- Gebruikshandleiding
- Installatieflyer

B

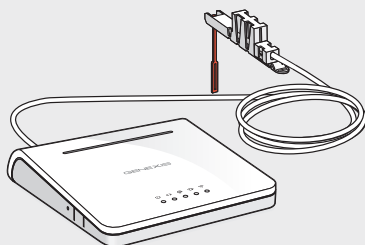

Glasmodem

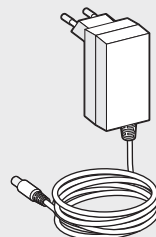

Adapter



UTP-kabel (2m)

1.2 Bereid de installatie van het glasmodem voor.

Op de plaats waar het glasvezelnetwerk de woning binnenkomt, is een glasaansluiting geplaatst. Deze glasaansluiting bevindt zich meestal in de hal, meterkast, woonkamer of kelder. Het glasmodem dat u gaat plaatsen komt binnen een afstand van 2 meter van de glasaansluiting te staan.

Voer ter voorbereiding op de glasmodeminstallatie de volgende handelingen uit:

1. Leg de benodigde kabels vanaf de plaats waar het glasmodem komt te staan (zie voor tips pagina 30).
2. Controleer of er een stopcontact aanwezig is bij de glasaansluiting. Is er geen stopcontact aanwezig is? Laat dan een stopcontact aanleggen door een erkende elektricien.
3. Verbreek de verzegeling van de glasaansluiting (zie instructies op de volgende pagina).

Tip

De glasaansluiting ziet er uit zoals hieronder afgebeeld. Kunt u de glasaansluiting niet vinden, of ziet deze er anders uit? Neem dan contact op met de Caiway Klantenservice via 088 2249 111. Of voeg dit nummer toe aan uw contacten en stuur ons een bericht via WhatsApp.

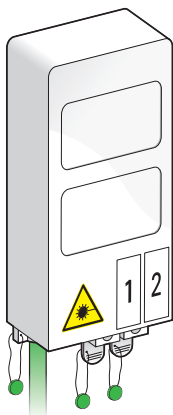

1.3 Verbreek de verzegeling van de glasaansluiting.

De glasaansluiting is verzegeld toen deze in de woning werd geplaatst. Dit kunt u herkennen aan de metalen draadjes met een groen label.

1. Knip met een schaar de verzegeling van poort 1 los en haal de verzegeling eraf. Poort 1 is altijd de **actieve poort** voor de glasdiensten van Caiway. Laat de overige verzegelingen zitten.

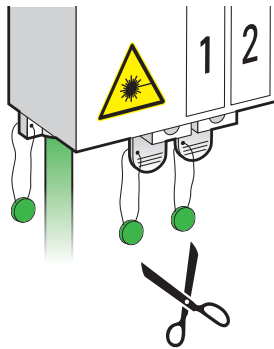

Let op!

Zit de verzegeling door beide poorten? Verwijder dan deze verzegeling.

U heeft de voorbereidingen gedaan.

U kunt nu beginnen aan de installatie van het glasmodem.

2. Sluit het glasmodem aan.

2.1 Plaats het glasmodem.

Tip

Plaats het glasmodem **binnen twee meter** van de glasaansluiting en zorg ervoor dat een stopcontact aanwezig is voor het glasmodem.

1. Zet het glasmodem neer met de bijgeleverde plakvoetjes of hang deze op aan de muur met de bijgeleverde schroeven. Gebruik hiervoor de opening op de achterkant van het glasmodem.

Het glasmodem is klaar om aangesloten te worden.

2.2 Verwijder de lege huls van de glasaansluiting.

De actieve poort van de glasaansluiting is de poort waarvan u de verzegeling heeft verwijderd bij de voorbereiding. Verwijder de lege huls uit deze actieve poort als volgt:

1. Haal het lipje eerst een klein beetje naar u toe (1) en schuif de huls naar buiten (2).

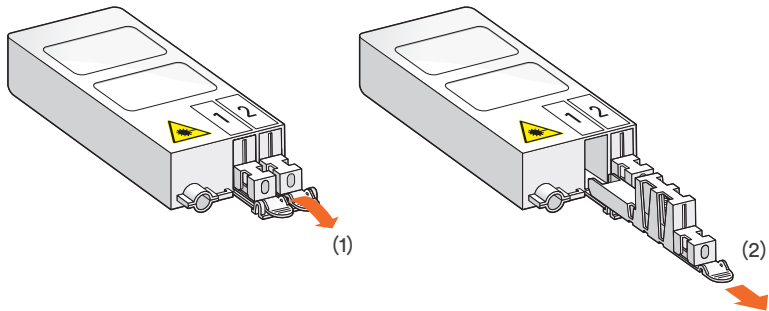

De actieve poort is nu leeg. Bewaar de lege huls. Deze heeft u niet meer nodig voor de installatie, maar u dient deze bijvoorbeeld bij een verhuizing terug te plaatsen.

2.3 Sluit het glasmodem aan op de glasaansluiting.

1. Verwijder het rode beschermkapje van de glasvezelconnector die aan het glasmodem is gemonteerd. Hierdoor wordt het uiteinde van de glasvezelkabel zichtbaar.

Let op!

Raak de glasvezelkabel niet aan, dit kan leiden tot storingen.

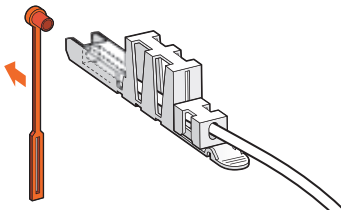

2. Schuif de glasvezelconnector direct in de lege actieve poort van de glasaansluiting.

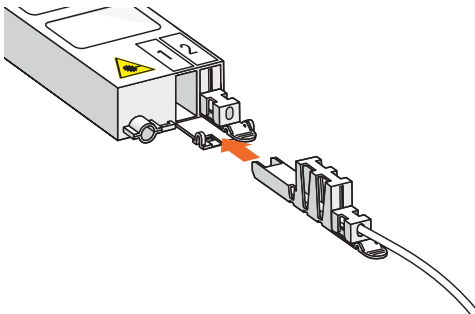

Wanneer u bij het inschuiven een duidelijke klik hoort, dan is de glasvezelconnector juist aangesloten. Het is op dezelfde manier ingeschoven als de huls van de andere poort.

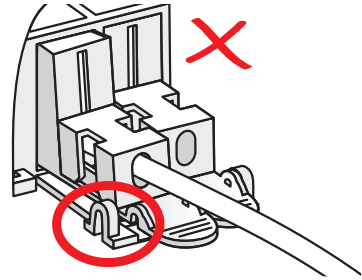
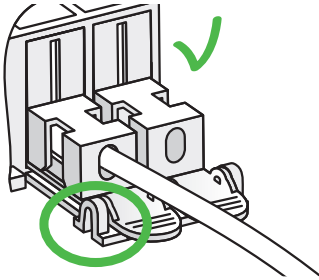

Als u geen klik hoort en als het inschuiven niet gemakkelijk gaat, dan mag u wat extra kracht zetten.

Het glasmodem is aangesloten op de glasaansluiting.

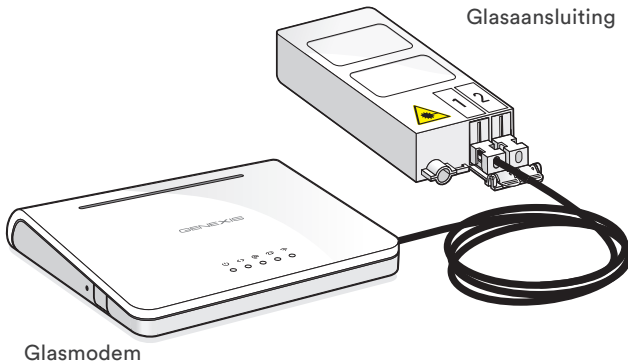

2.4 Sluit het glasmodem aan op het stopcontact.

Sluit het glasmodem aan op het stopcontact. Gebruik hiervoor de meegeleverde adapter. Tijdens het opstarten van het glasmodem knippert  continu.

Het glasmodem is volledig opgestart als de volgende lampjes branden:

 : brandt continu

 : knippert continu

 : brandt continu

 : brandt continu

Let op!

Het duurt maximaal 5 minuten voordat het glasmodem volledig is opgestart.

Is het glasmodem opgestart en branden de lampjes correct? Ga dan naar hoofdstuk “3. Sluit internet aan.” op pagina 14.

Branden de lampjes op het glasmodem anders?

1. Controleer of er stroom op het glasmodem staat.
2. Controleer of u niet eerder dan het aangegeven moment in de bevestigingsbrief of sms aan het installeren bent.
3. Controleer of de glasvezelconnector juist is ingeschoven, zie “2.3 Sluit het glasmodem aan op de glasaansluiting.” op pagina 10.

Blijft het probleem aanhouden?

Volg dan “Probleem oplossen.” op pagina 13.

Probleem oplossen.

Wat doet u als het lampje rood of niet brandt?

Haal de stroom gedurende 1 minuut van het glasmodem af en sluit hem daarna weer aan.

Wat doet u als het lampje niet knippert?

Controleer of u het glasmodem op de juiste wijze heeft aangesloten op de glasaansluiting en of de voorgesloten glasvezelkabel goed in de glasvezelconnector zit. Zie: “2.3 Sluit het glasmodem aan op de glasaansluiting.” op pagina 10.

Blijft het probleem aanhouden? Bel naar de Caiway Klantenservice via 088 2249 111. Of voeg dit nummer toe aan uw contacten en stuur ons een bericht via WhatsApp.

3. Sluit internet aan.

U kunt op drie manieren internet aansluiten:

- Draadloos (zie instructies hieronder).
- Draadloos via een extra wifi-router (zie pagina 31).
- Bedraad (zie pagina 34).

3.1 Sluit draadloos internet aan.

Tip

Voor draadloos internet heeft u de SSID en WPA-code nodig. Deze codes vindt u op de achterkant van het glasmodem en op de stickers die los bij het glasmodem zijn meegeleverd.

Schrijf de codes hier op:

SSID: _____

WPA: _____

Let op!

Als u op dit moment gebruik maakt van een internetverbinding, verbreek dan eerst deze verbinding. Dit doet u door het modem dat u nu gebruikt van de stroom af te halen en deze op te bergen.

Stel een nieuw netwerk in voor uw Windows besturingssysteem (Windows 10).

1. Klik op het icoon voor draadloze netwerken. Deze vindt u in de taakbalk naast de klok. De beschikbare draadloze netwerken verschijnen.



2. Klik op het Wifi-netwerk (SSID) van het glasmodem om verbinding te maken (zie achterkant van het glasmodem of meegeleverde stickers).

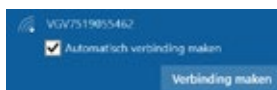

3. Klik op *Verbinding maken*.
4. Vul de netwerkbeveiligingssleutel (WPA-code) in om verbinding te maken (zie achterkant van het glasmodem of meegeleverde stickers).
5. Klik op *Volgende*. Wacht enkele seconden tot het icoon voor draadloze netwerken op verbonden staat.

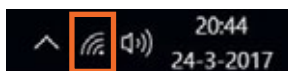

Uw computer heeft nu verbinding met het draadloze netwerk.

Stel een nieuw netwerk in voor uw Mac besturingssysteem (OS X).

1. Klik op het icoon voor draadloze netwerken. Deze vindt u in de taakbalk naast de klok. De beschikbare draadloze netwerken verschijnen.



2. Klik op het Wifi-netwerk (SSID) van het glasmodem om verbinding te maken (zie achterkant van het glasmodem of meegeleverde stickers).



3. Vul de netwerkbeveiligingssleutel (WPA-code) in om verbinding te maken (zie achterkant van het glasmodem of meegeleverde stickers).
4. Klik op [Verbind](#). Wacht enkele seconden tot het icoon voor draadloze netwerken op verbonden staat.



Uw Mac heeft nu verbinding met het draadloze netwerk.

4. Activeer het glaspakket.

Let op!

- Uw computer mag niet verbonden zijn met het internet via een ander modem of via een andere Wifi-verbinding, bijvoorbeeld die van de burelen.
- Het is niet mogelijk om de diensten via het 3G of 4G netwerk te activeren.
- Activeer de glasdiensten niet eerder dan de geplande wensdatum.

1. Open de internet-browser en ga naar <https://glasvezelactiveren.nl>

Let op!

Als er al eerder op uw adres glasvezel is geactiveerd, dan ziet u een melding dat de diensten al geactiveerd zijn. Ziet u deze melding, ga dan verder met de volgende stap.

Volg de stappen op het scherm om de diensten te activeren:

2. Controleer uw adresgegevens.
Zijn uw adresgegevens niet juist? Neem zo snel mogelijk contact op met de klantenservice van Caiway via 088 2249 111.
3. Klik op [Naar de activatiepagina](#) als uw gegevens correct zijn.
Uw diensten worden gereedgemaakt voor gebruik. Dit neemt 15 minuten in beslag.
4. Klik op [Nu activeren](#).

De diensten zijn geactiveerd.

Tip

Na activatie van het glaspakket worden de instellingen voor het e-mailadres per post naar u verstuurd (indien u voorheen nog geen internet van Caiway had).

Gefeliciteerd! Het glaspakket is geactiveerd. Controleer snel of u internet heeft. Open de internet-browser en ga naar www.caiway.nl. Verschijnt de Caiway website? Dan is de activatie geslaagd. U kunt nu gebruikmaken van internet via glasvezel.

Wat doet u als de website van Caiway niet verschijnt?

1. Herstart uw computer en haal het glasmodem van de stroom af. Wacht 2 minuten.
2. Sluit het glasmodem weer aan op het stopcontact en wacht tot de lampjes branden zie “2.4 Sluit het glasmodem aan op het stopcontact.” op pagina 12.
3. Controleer of uw computer verbinding heeft gemaakt met het Wifi-netwerk.
Maakt u geen gebruik van draadloos internet? Sluit dan de computer direct aan op het glasmodem.
4. Open de internet-browser en ga naar www.caiway.nl
 - Verschijnt de Caiway website? Dan is de activatie geslaagd. U kunt nu gebruikmaken van internet via glasvezel.
 - Verschijnt de pagina niet? Neem dan contact op met onze Klantenservice via 088 2249 111. Of voeg dit nummer toe aan uw contacten en stuur ons een bericht via WhatsApp.

Telefonie en televisie aansluiten.

TELEFONIE



TELEVISIE VIA COAX



INTERACTIEVE TV



Extra's.

Achterin deze handleiding vindt u extra informatie over onder andere kabels leggen, het aansluiten van een extra wifi-router, de naam van het Wifi-netwerk wijzigen en internet bedraad aansluiten.

Zie Extra's vanaf pagina 30.

HEEFT U VOOR TELEFONIE GEKOZEN? VOLG DAN DE STAPPEN IN HOOFDSTUK “5. SLUIT DE TELEFOON AAN.” OP PAGINA 22.

WILT U TV-KIJKEN VIA DE COAX-KABEL (INDIEN AANWEZIG)? VOLG DAN DE STAPPEN IN HOOFDSTUK “6. SLUIT DE TELEVISIE AAN VIA COAX.” OP PAGINA 24.

HEEFT U INTERACTIEVE TV? VOLG DAN DE STAPPEN IN DE HANDLEIDING “INTERACTIEVE TV INSTALLEREN EN GEBRUIKEN”.

5. Sluit de telefoon aan.

Heeft u een glaspakket met telefonie besteld? Volg dan onderstaande stappen.

U sluit zo de telefoon aan op het glasmodem. Zorg ervoor dat u een telefoonkabel (niet meegeleverd) aanlegt naar de plaats waar de telefoon staat. Is er al een telefoonkabel aangelegd, dan kunt u deze blijven gebruiken. Heeft u een DECT-telefoon met één of meer draadloze toestellen, sluit de telefoonkabel dan aan op het **basisstation**.

1. Verbind de telefoon met een telefoonkabel aan het glasmodem (telefoonpoort).

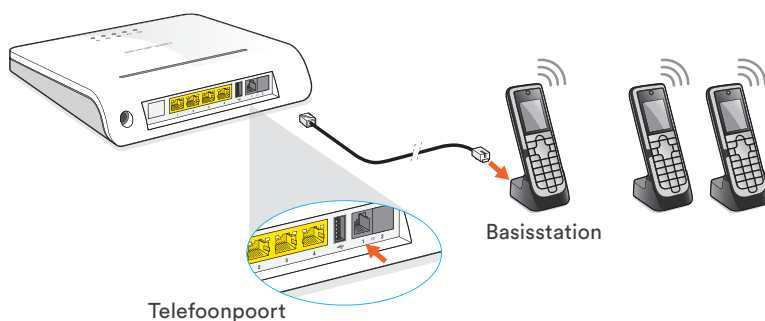

2. Controleer of de telefoon een kiestoon heeft en controleer de verbinding door een bekend nummer te bellen. Vergeet daarbij niet het netnummer in te toetsen.

Hoort u een kiestoon en kunt u bellen? Dan is de telefoon goed aangesloten.

Heeft de telefoon geen kiestoon?

1. Controleer:
 - of het telefoonlampje  op het glasmodem brandt.
 - of de telefoonkabel juist is aangesloten op het glasmodem.
2. Controleer opnieuw of de telefoon een kiestoon heeft en controleer de verbinding door een bekend nummer te bellen. Vergeet daarbij niet het netnummer in te toetsen.

Hoort u een kiestoon en kunt u bellen? Dan is de telefoon goed aangesloten.

Kunt u nog steeds niet bellen?

Neem dan contact op met de Caiway Klantenservice via 088 2249 111.

Of voeg dit nummer toe aan uw contacten en stuur ons een bericht via WhatsApp.

Tip

Wanneer u nummerbehoud hebt aangevraagd, wordt deze aanvraag direct na het activeren van de glasdiensten in gang gezet. Het overzetten van het nummer duurt maximaal 1 dag. Op uw persoonlijke Mijn Caiway omgeving kunt u de status van het nummerbehoud bekijken. Raadpleeg de gebruikshandleiding voor telefooninstellingen en meer informatie over nummerbehoud.

6. Sluit de televisie aan via coax.

De meeste moderne televisies hebben een ingebouwde digitale ontvanger (DVB-C). Hierdoor kunt u digitale televisie direct bekijken. U hebt dan geen extra apparatuur nodig om het basis televisiepakket te ontvangen.

Tip

Instructies voor het aansluiten van de HD-ontvanger op de televisie, vindt u achterin deze handleiding bij “Extra: Sluit de televisie aan op de HD-ontvanger.” op pagina 37.

1. Zoek de hoofdaansluiting op, deze ziet er zo uit:



of



- Is de woning gebouwd ná 1985? Dan zit de hoofdaansluiting waarschijnlijk in de meterkast en heeft 1 aansluiting.
 - Is de woning gebouwd vóór 1985? Dan zit de hoofdaansluiting waarschijnlijk in de woonkamer en heeft 2 aansluitingen. De aansluiting met het label **TV** gebruikt u voor de verdere installatie.
2. Sluit de televisie met een **coax-kabel** aan op de hoofdaansluiting.
 3. Zet de televisie aan.

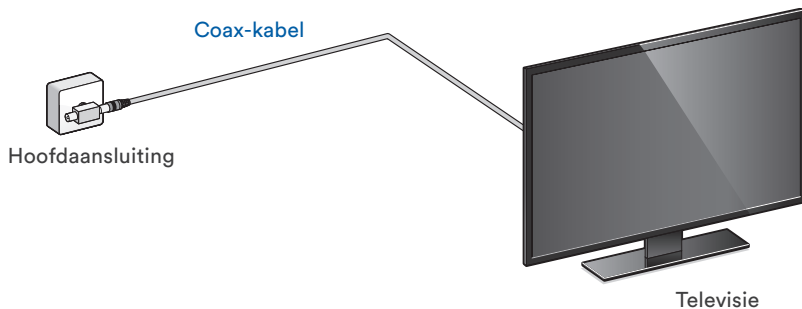

4. Ga naar het installatiemenu en volg de installatieprocedure op het scherm. De installatieprocedure hangt af van uw type televisie. Raadpleeg hiervoor de handleiding van uw televisie. Meestal voert u de volgende acties uit:
 - a. Kies de taal.
 - b. Kies het land.
 - c. Kies de antennebron of het signaaltype en kies voor *DVB-C* of voor *kabel* (cable).
 - d. Kies de kanaalbron. Veel televisies vragen een keuze te maken tussen:
 - *Digitaal*
 - *Analoog*
 - *Digitaal* en *Analoog*Kies hierbij altijd voor *Digitaal*.
 - e. Stel de juiste netwerkwaarden in voor uw locatie. Gebruik hiervoor de tabel op de volgende pagina. Afhankelijk van de instellingen op de televisie voert u 2 of 3 nullen in bij de frequentie. Kies de juiste frequentie bij uw televisie (KHz en MHz).
 - f. De televisie stelt de zenderlijst samen. Dit duurt enige tijd. Raadpleeg de gebruikershandleiding van de televisie om een lijst met uw favoriete zenders in de juiste volgorde te maken.
 - g. Sla indien gevraagd de zenders op. Zet de televisie aan.

Tip

Op de volgende pagina staat de tabel met netwerkwaarden.

De televisie is juist aangesloten en u heeft de televisiezenders goed ingesteld.

Netwerkwaarden.

Aalsmeer (incl Kudelstaart) en Uithoorn (incl. De Kwakel):

Borculo, Haarlo, Geesteren en Gelselaar:

Capelle aan den IJssel:

Doorn:

Harderwijk en Hierden:

Hendrik-Ido-Ambacht:

Hilvarenbeek:

IJsselstein en Benschop:

Krimpen aan den IJssel:

Loenen aan de Vecht en omgeving:

Maassluis:

Midden-Holland (Gouda en omstreken):

Oudenbosch:

Oss, Ravenstein, Herpen, Berghem, Malden, Heumen,
Overasselt, Nederasselt, indesign West Maas en Waal, Dreumel en
Horsen:

Rhoon en Poortugaal:

Schiedam:

Twente:

Westland, Midden-Delfland en Den Haag (Wateringse Veld):

Tip

Is de frequentie van uw televisie standaard ingesteld in MHz? Voer dan de frequentie (KHz) uit de tabel met 2 nullen in. Bijvoorbeeld voor Aalsmeer voert u 554.00 in.

	Frequentie (KHz)*	Network ID	Modulatie	Symboolsnelheid
	554.000	2257	64	6900 KS/s
	369.000	7271	64	6875 KS/s
	554.000	2273	64	6900 KS/s
	554.000	3667	64	6900 KS/s
	456.000	2244	64	6900 KS/s
	325.000	2000	64	6875 KS/s
	444.000	4458	64	6900 KS/s
	554.000	7224	64	6900 KS/s
	338.000	2222	64	6875 KS/s
	554.000	5636	64	6900 KS/s
	554.000	6227	64	6900 KS/s
	538.000	4683	64	6900 KS/s
	554.000	6536	64	6900 KS/s
	316.000	7524	64	6900 KS/s
	325.000	2527	64	6875 KS/s
	554.000	7244	64	6900 KS/s
	369.000	2642	64	6875 KS/s
	554.000	9378	64	6900 KS/s

EXTRA'S



**ER IS NOG EXTRA INFORMATIE OVER ONDER ANDERE KABELS
LEGGEN, HET AANSLUITEN VAN EEN EXTRA WIFI-ROUTER, DE
NAAM VAN HET WIFI-NETWERK WIJZIGEN EN INTERNET BEDRAAD
AANSLUITEN.**

Extra: TIPS VOOR KABELS LEGGEN.

Kabels leggen kan eenvoudig en netjes als u rekening houdt met:

- In veel huizen lopen er al (coax-)kabels naar televisies en computers. De nieuwe UTP-kabel kan langs dezelfde route lopen.
- De te gebruiken UTP-kabel is dun en soepel, waardoor deze simpel en netjes is weg te werken langs of achter plinten.
- Vaak kunt u gebruikmaken van loze leidingen om er de kabels door te trekken. Gaten boren is dan niet nodig. Omdat het hierbij nodig is de connectoren van de kabels te verwijderen, raadt Caiway aan dit door een installateur te laten doen.

Tip

Mocht u twifelen hoe u de kabels moet aanleggen, maak dan gebruik van onze installatieservice. In het installatiepakket vindt u een flyer over deze service. Uiteraard vindt u deze informatie ook op www.caiway.nl/installatieservice.

Let op!

De UTP-kabel moet tenminste van het type **CAT5E** zijn.

Hoe voorkomt u storingen?

Slecht signaal wordt in 90% van de gevallen veroorzaakt door gebreken aan kabels. U voorkomt storingen als volgt:

- Gebruik bij voorkeur de meegeleverde kabels.
- Vermijd knikken in de kabel.
- Leid UTP-kabels niet door dezelfde leiding als elektriciteitskabels.
- Caiway raadt het gebruik van Powerline adapters bij het pakket af.

Extra: Extra Wifi-router aansluiten.

Het Wifi-modem van Caiway heeft een ingebouwde Wifi-router. Om het Wifi-netwerk vergroten kunt u zelf een extra Wifi-router aansluiten. Dit doet u als volgt:

1. Sluit de extra Wifi-router aan op het stopcontact. Gebruik hiervoor de bijbehorende adapter.
2. Neem een netwerkkabel (UTP-kabel) en sluit deze aan op één van de vier LAN-poorten van het Wifi-modem.
3. Sluit het andere einde van de netwerkkabel aan op één van de LAN-poorten van de extra Wifi-router.

Kijk op www.caiway.nl/extra-wifi-router voor meer informatie.

Extra: wijzig de naam en het wachtwoord van uw wifi-netwerk.

De Wifi van uw glasmodem is direct klaar voor gebruik. We kunnen ons echter voorstellen dat u liever zelf een Wifi-naam en -wachtwoord kiest. Dit doet u als volgt:

1. Open de internet-browser en voer de volgende url in:
<http://192.168.1.254>
2. Log in met de gegevens die onderop het glasmodem staan.
Username: admin
Password: zie achterkant glasmodem of de meegeleverde stickers voor het wachtwoord.

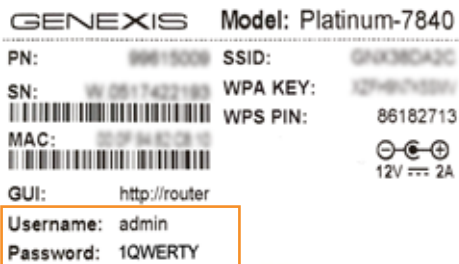

3. **Made in China Designed in NL VE 1.3 2017-10-23** id op uw glasmodem. Staat de tekst niet in het Nederlands, dan kunt u rechtsboven de taal aanpassen. Bijvoorbeeld van English naar Nederlands.
4. Klik in het hoofdmenu op [Draadloos](#).
5. Selecteer in het linkermenu [Installatie](#).
6. Kies een nieuwe naam voor uw Wifi-netwerk. Doe dit voor zowel het 2.4 GHz- als 5 GHz-netwerk.
SSID: kies hier een geschikte netwerknaam.
Wachtwoord: kies hier een nieuw wachtwoord.
7. Klik op [Bewaren](#).

Uw netwerk heeft nu een nieuwe netwerknaam en wachtwoord.

Tip

Schrijf de nieuwe netwerknamen (SSID) en wachtwoord op:

2.4 GhZ

Netwerknamen (SSID): _____

WPA: _____

5 GhZ

Netwerknamen (SSID): _____

WPA: _____



Let op!

Door uw netwerknamen aan te passen hebben al uw draadloze apparaten in huis geen Wifi-verbinding meer. U dient de draadloze verbinding op uw apparaten opnieuw in te stellen. Selecteer de nieuwe netwerknamen en voer het nieuwe wachtwoord in als u deze gewijzigd heeft.

Extra: Sluit bedraad internet aan.

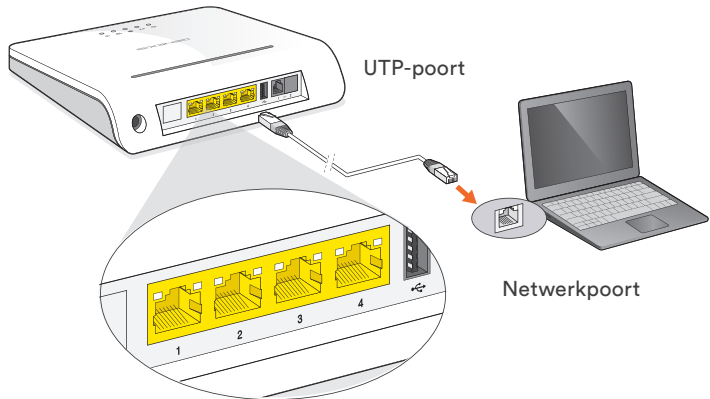
1. Leg een UTP-kabel vanaf het glasmodem naar de plaats waar uw computer staat.



2. Verbind met de UTP-kabel het glasmodem (UTP-poort) met de computer (netwerkpoot).
3. Wacht enkele seconden tot het icoon voor netwerken op verbonden staat. Bij Windows  en MAC OS X  vindt u deze in de taakbalk (de zichtbaarheid van het icoon is afhankelijk van uw instellingen).

Uw computer is verbonden met het glasmodem.

Als u de diensten nog niet heeft geactiveerd, ga verder met de instructies “4. Activeer het glaspakket.” op pagina 17.

Wijzig handmatig de internetinstelling van uw Windows besturingssysteem (Windows 10).

1. Klik linksonder op het start menu .
2. Type *Netwerkcentrum* en druk op *Enter*.
3. Klik op *Adapterinstellingen wijzigen*.
4. Klik met de rechter muisknop op het netwerk dat u wilt wijzigen en klik op *Eigenschappen*.
5. Selecteer *Internet Protocol versie 4 (TCP/IPv4)* en klik vervolgens op *Eigenschappen*.

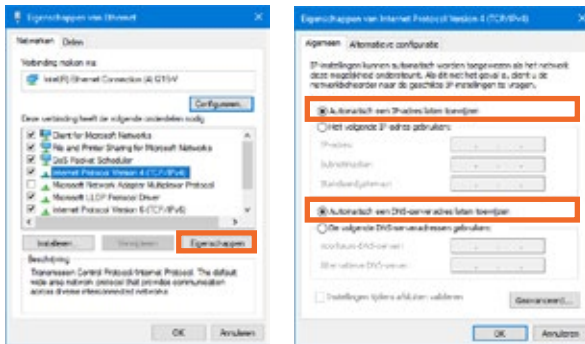

6. Vink *Automatisch een IP-adres laten toewijzen* en *Automatisch een DNS-serveradres laten toewijzen* aan.
7. Klik op *OK*.

Uw computer heeft nu verbinding met het netwerk.

Werkt de internetverbinding niet? Neem contact op met de Caiway Klantenservice.

Wijzig handmatig de internetinstelling van uw Mac besturingssysteem (OS X).

1. Klik op het Apple-menu  en kies *Systeemvoorkeuren*.
2. Klik op *Netwerk*.
3. Klik op *USB Ethernet* aan de linkerkant van het scherm.
4. Kies bij *Configureer IPv4* voor *Via DHCP*.

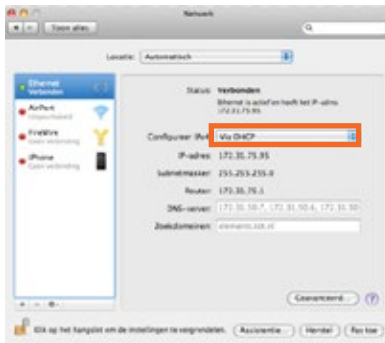

5. Klik op *Pas toe* of sluit het scherm als er geen wijzigingen zijn aangebracht in de instellingen.

Uw computer heeft nu verbinding met het netwerk.

Werkt de internetverbinding niet? Neem contact op met de Caiway Klantenservice.

Extra: Sluit de televisie aan op de HD-ontvanger.

1. Zoek de hoofdaansluiting op, deze ziet er zo uit:



of





- Is de woning gebouwd ná 1985? Dan zit de hoofdaansluiting waarschijnlijk in de meterkast en heeft 1 aansluiting.
 - Is de woning gebouwd vóór 1985? Dan zit de hoofdaansluiting waarschijnlijk in de woonkamer en heeft 2 aansluitingen. De aansluiting met het label **TV** gebruikt u voor de verdere installatie.
2. Sluit de HD-ontvanger met een **coax-kabel** aan op de hoofdaansluiting.

Let op!

Gebruik een goede kwaliteit coax-kabel. Let bij het aanschaffen van een kabel op het Kabel Keurmerk (zie ook www.kabelkeur.nl).

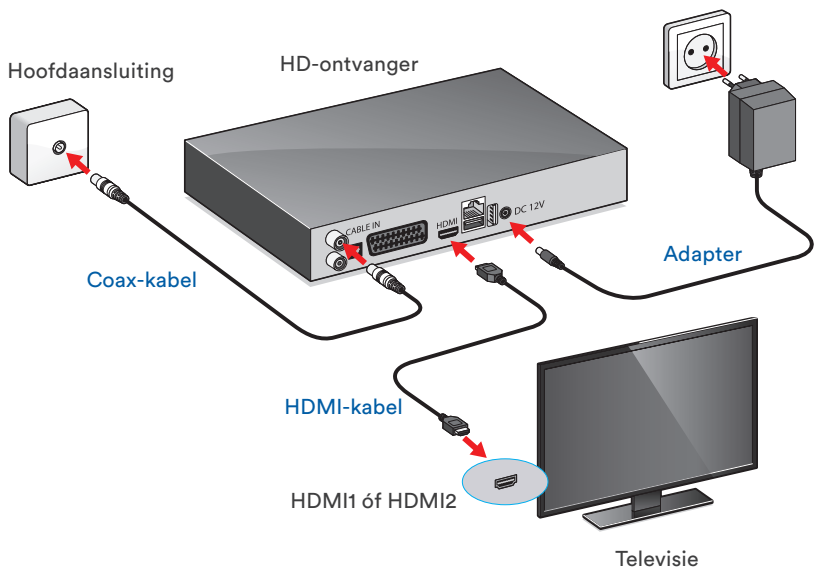
3. Sluit de HD-ontvanger met een **HDMI-kabel** aan op uw televisie. Gebruik hiervoor de bijgeleverde HDMI-kabel voor optimale kwaliteit. Als uw televisie geen HDMI-aansluiting heeft, gebruik dan de SCART-kabel die bij de HD-ontvanger geleverd wordt. Een SCART-kabel geeft geen HD-kwaliteit.
4. Sluit de **Adapter** aan op de HD-ontvanger en steek de adapter in het stopcontact.



5. Zet de HD-ontvanger aan met de standby-knop 
6. Zet uw televisie aan.
7. Plaats de batterijen in de afstandsbediening van uw HD-ontvanger en kies het externe kanaal met de afstandsbediening van uw televisie. Gebruik hiervoor de knop *Input* of *Source* en kies voor het externe kanaal waarop de HD-ontvanger is aangesloten (bijvoorbeeld: EXT1 of EXT2, HDMI1 of HDMI2). Raadpleeg hiervoor eventueel de handleiding van uw televisie.

Zodra de televisie op het signaal van de ontvanger is afgestemd, verschijnt het opstartscherm in beeld. De televisie is juist aangesloten op de HD-ontvanger.

Afhankelijk van het type HD-ontvanger (met of zonder recorder), gaat u verder met de volgende stappen.

Stel HD-ontvanger zonder recorder in.

1. Kies de taal.
2. Kies eventueel uw weergave en ga verder met *Volgnd*.
3. Stel de juiste netwerkwaarden in voor uw locatie. Tijdens de invoer van de netwerkwaarden ziet u de statusbalken voor sterkte en kwaliteit oplopen. Gebeurt dit niet, dan zijn onjuiste waarden ingevuld of is de HD-ontvanger niet goed aangesloten.
4. Kies de optie *Volgnd*. De HD-ontvanger stelt de zenderlijst samen. Dit duurt enige tijd. Raadpleeg de gebruikershandleiding van uw HD-ontvanger om een lijst met uw favoriete zenders in de juiste volgorde te maken.
5. Kies *Opslaan* om de zenders op te slaan.
6. Sla de netwerkconfiguratie over: Kies *Volgnd*.
7. Kies *Voltooien*.

De HD-ontvanger is goed ingesteld. U kunt nu televisiekijken.

Stel HD-ontvanger met recorder in.

1. Kies de taal.
2. Vul het standaard wachtwoord *0000* in.
3. Stel de juiste netwerkwaarden in voor uw locatie. Tijdens de invoer van de netwerkwaarden ziet u de statusbalken voor sterkte en kwaliteit oplopen. Gebeurt dit niet, dan zijn onjuiste waarden ingevuld of is de HD-ontvanger niet goed aangesloten.
4. Kies de optie *Zoeken*. De HD-ontvanger stelt de zenderlijst samen. Dit duurt enige tijd. Raadpleeg de gebruikershandleiding van uw HD-ontvanger om een lijst met uw favoriete zenders in de juiste volgorde te maken.
5. Kies *Opslaan* om de zenders op te slaan.
6. Kies eventueel uw scherminstellingen en ga verder met *Volgende*.
7. Sla het HD-partitie scherm over: kies *Volgende*.
8. Kies *Voltooien*.

De HD-ontvanger is goed ingesteld. U kunt nu televisiekijken.

Extra: Installeer de smartcard.

Let op!

Neem de smartcard binnen 10 dagen in gebruik om deze actief te houden. Zijn deze 10 dagen verstreken of werkt de smartcard niet? Ga dan naar www.caiway.nl/smartcard en volg de stappen om de smartcard te heractiveren.

Installeer smartcard met CI+ CAM.

1. Zet de televisie aan.
2. Steek de smartcard met de chip naar voren in de insteekmodule.

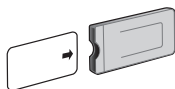

3. Steek de insteekmodule met smartcard in de moduleaansluiting van uw televisie.

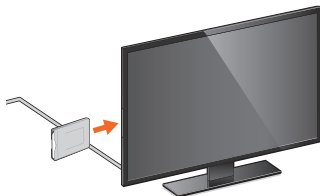

Wanneer uw televisie de smartcard geïnstalleerd heeft, verschijnt er een melding op het scherm. De melding verschilt per televisie. Raadpleeg eventueel de handleiding van uw televisie.

U kunt nu uw extra zenderpakket(ten) bekijken.

Heeft u geen goed beeld of wilt u extra functionaliteiten instellen? Zie dan de meegeleverde gebruikshandleiding.

Tip

Als u een zender kiest die niet in uw tv-pakket zit, krijgt u een E16-melding in beeld (dit programma maakt geen deel uit van uw abonnement).

Installeer smartcard met HD-ontvanger.

1. Steek de smartcard met de chip naar de onderkant in de opening van de HD-ontvanger.

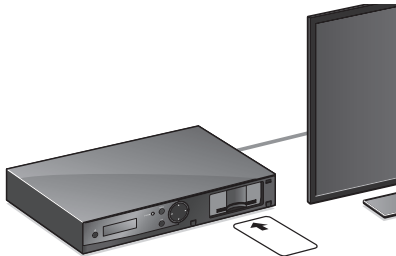

U kunt nu uw extra zenderpakket(ten) bekijken.

Heeft u geen goed beeld of wilt u extra functionaliteiten instellen? Zie dan de meegeleverde gebruikshandleiding.

Tip

Als u een zender kiest die niet in uw tv-pakket zit, krijgt u een E16-melding in beeld (dit programma maakt geen deel uit van uw abonnement).

Extra: Sluit meerdere televisies aan.

U kunt overige televisies aansluiten op het **coax-kabel signaal** indien mogelijk:

- Het coax-kabel signaal (indien aanwezig) is beschikbaar voor de overige televisies in huis.
- Heeft uw extra televisie een ingebouwde digitale ontvanger?
Dan heeft u geen extra apparatuur nodig om het Basic TV te ontvangen.
Heeft uw extra televisie geen ingebouwde ontvanger?
Dan kunt u een extra HD-ontvanger bestellen via www.mijncaiway.nl.
- Voor het bekijken van extra zenderpakketten op uw overige televisies, heeft u een extra HD-ontvanger of een CI+ CAM nodig.
Deze kunt u bestellen via www.mijncaiway.nl

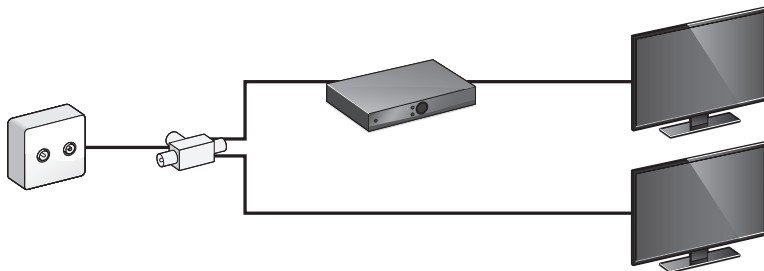

Extra: Mijn Caiway.

Wat is Mijn Caiway?

Mijn Caiway is uw persoonlijke servicepagina waarin u 24 uur per dag, 7 dagen per week uw persoonsgegevens, facturen en abonnementen kunt beheren en bekijken. Daarnaast kunt u diensten, zoals extra televisie-zenders bestellen.

Hoe kan ik inloggen op Mijn Caiway?

De eerste keer dat u inlogt op Mijn Caiway via www.mijncaiway.nl kunt u de klantcode en het wachtwoord gebruiken dat u in twee aparte brieven toegestuurd heeft gekregen. Eenmaal ingelogd kunt u bij **Mijn gegevens** een gemakkelijk te onthouden gebruikersnaam en wachtwoord kiezen en aanpassen.

Wat kan ik in Mijn Caiway?

- Uw persoonsgegevens, gebruikersnaam en wachtwoord wijzigen.
- Uw abonnementen wijzigen.
- Uw extra zenderpakketten wijzigen.
- Digitale televisie-apparatuur bestellen.
- Eenvoudig en snel extra diensten bestellen.
- Eenvoudig facturen bekijken.
- Uw verhuizing doorgeven.
- Eenvoudig telefonieopties aan- en uitzetten.

Gefeliciteerd, u heeft de installatie succesvol afgerond.

In de gebruikshandleiding vindt u meer informatie over het gebruik van televisie, internet en telefonie van Caiway. Daarnaast vindt u een aantal oplossingen voor problemen die mogelijk kunnen optreden.

Veel plezier en gemak van het glaspakket.

Contact.

Heeft u na het doorlopen van deze handleiding nog vragen of bent u problemen tegengekomen die u niet kunt oplossen?

Neem dan contact op met de Caiway Klantenservice.

Website: www.caiway.nl/klantenservice

Telefoon: 088 2249 111 (tarief 088-nummer),
gratis voor telefonieklienten via 1200

Caiway is een handelsnaam van DELTA Fiber Nederland B.V.

Ondanks alle aan deze handleiding bestede zorg kan DELTA Fiber Nederland B.V. geen aansprakelijkheid aanvaarden voor schade die het gevolg is van enige onvolkomenheden of fouten in deze uitgave. De handleiding is uitdrukkelijk niet bedoeld ter nadere invulling of toelichting op de algemene voorwaarden.

Derhalve kunnen er geen rechten aan ontleend worden.

© mei 2023, Caiway.

Deze handleiding is met de grootst mogelijke zorg samengesteld.

Mocht u onverhoopt toch een fout ontdekken dan vragen wij u vriendelijk of u dit aan ons door wilt geven.

